



Este catálogo es una publicación del Grupo Chrysler LLC. Todos los productos, ilustraciones y especificaciones están basadas en la información actual en el momento de la aprobación de esta publicación. El Grupo Chrysler LLC se reserva el derecho a hacer cambios cada cierto tiempo sin aviso ni obligación en precios, especificaciones, colores, materiales y cambiar o dejar de comercializar modelos cuando fuera necesario con el propósito de mejorar el producto o por razones de diseño y/o marketing. Jeep, la parrilla Jeep, Compass, Sentry Key y Uconnect son marcas registradas del Grupo Chrysler LLC. Bluetooth es una marca registrada de Bluetooth SIG. Boston Acoustics es una marca registrada de la compañía Boston Acoustics.

De acuerdo con la directiva de la Unión Europea sobre el reciclado de Vehículos al Final de su Vida\* (End of Life Vehicles - ELV), cuando su Jeep llegue al final de su larga y aventurera vida nos ocuparemos de recogerlo y depositarlo de forma no perjudicial para el medio ambiente. Pero antes de que llegue ese momento, le espera mucha diversión al volante. \* Aplicable de acuerdo con las disposiciones legales adoptadas por cada país para vehículos con MMA inferior a 3,5 Tm. Los vehículos Jeep cumplen desde hace años los requisitos legales en materia de diseño reciclable. Existe un amplio abanico de talleres y centros de reciclado preparados para hacerse cargo de los vehículos al final de su vida, donde su vehículo puede ser reciclado de un modo respetuoso con el medio ambiente. Al mismo tiempo, las posibilidades de reciclado de nuestros vehículos y sus partes son continuamente mejoradas, lo que significa que los vehículos Jeep continuarán aumentando los porcentajes de reciclado en el futuro. Para más información llame al 00800 1 777 7777.

<sup>(1)</sup>Los airbags frontales de este vehículo han sido certificados por las leyes federales para airbags avanzados de Estados Unidos. Los niños de doce años y mayores deberían siempre ir en los asientos posteriores. Los niños ubicados en sillas que van en sentido contrario a la marcha no deberían nunca situarse en un asiento delantero que disponga de airbag. Todos los ocupantes siempre deberían llevar sus cinturones bien puestos. <sup>(2)</sup>No existe ningún sistema, independientemente de su sofisticación, que pueda evitar las leyes de la física o superar una conducción inadecuada. Las prestaciones están limitadas por la tracción disponible, que la nieve, el hielo y otras condiciones pueden afectar. Cuando la luz del ESC parpadea, el conductor debe acelerar menos y adaptar su velocidad y conducción a las condiciones de la carretera. Conduzca siempre con cuidado y de acuerdo a las condiciones de la carretera. Lleve siempre los cinturones de seguridad. <sup>(3)</sup>Siéntese siempre de manera adecuada con los reposacabezas ajustados. Nunca ponga nada en frente de los reposacabezas. El teléfono debe ser compatible con BPBAP (Bluetooth Phone Book Access Profile).



**Jeep**<sup>®</sup>

Compass





Preparado y capaz ante cualquier condición climatológica.\*

Motor 2.2 CRD turbodiésel Tracción total Freedom Drive I Sistema de manos libres con control de voz Uconnect Phone Transmisión manual de cinco velocidades Asistente de arrancada en cuesta (HSA) Altavoces plegables en el portón trasero Espejos retrovisores plegables y calefactables Suspensiones independientes enfocadas al confort Asientos de cuero Faros antiniebla Asistente a la frenada de emergencia Posavasos iluminados Control de presión de los neumáticos Frenos antibloqueo (ABS) Raíles portaequipajes en el techo Airbags<sup>(1)</sup> delanteros multietapa Control de estabilidad (ESC)<sup>(2)</sup> Techo solar Control de temperatura exterior Volante multifunción de cuero con control de velocidad y control de audio Sistema de control de tracción Sistema de Mitigación Electrónica de Balanceo (ERM) Airbags<sup>(1)</sup> laterales de cortina Asientos traseros reclinables y abatibles (60/40)

\*El equipamiento mostrado incluye el de serie y el opcional. Nota acerca de este catálogo: Todas las reclamaciones y renunciaciones pueden verse en la contraportada.







Su comportamiento en asfalto es tan bueno como su demostrada capacidad todoterreno. Con el Compass sentirá la auténtica libertad que le ofrece la marca Jeep gracias a la transmisión Freedom Drive I. Le ayuda a mantener el control sobre asfalto, rocas, barro, y en la mayoría de las condiciones de conducción que pueda encontrar. Este sistema de tracción activa a las cuatro ruedas, con función de bloqueo (Lock 4WD), trabaja para que pueda pasar por los terrenos más complicados como nieve o arena. Los motores turbodiésel 2.2 CRD le ofrece una silenciosa pero eficiente potencia de 136 CV ó 163 CV. Al contar además con filtro de partículas de serie,

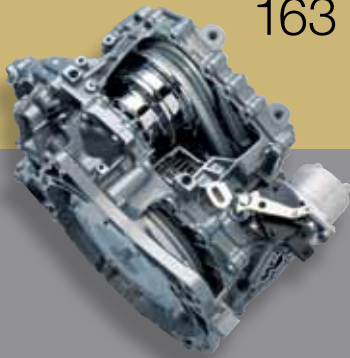

#### EL BARRO EXISTE.

Da igual que haya nieve, lluvia o hielo. El Compass acepta el desafío como auténtico Jeep 4x4 que es, alcanzando cualquier meta siempre a tiempo.

#### CONTACTO TOTAL.

Sistema de suspensión independiente en las cuatro ruedas para mejorar la estabilidad en carretera al tiempo que se consigue una conducción mucho más confortable.



**AIRES DE CONFIANZA.** Entre los Airbags<sup>(1)</sup> de serie se incluyen los Airbags laterales de cortina<sup>(1)</sup> en la 1ª y 2ª fila de asientos y Airbags frontales multietapa de última generación para conductor y acompañante<sup>(1)</sup>. Reposacabezas activos<sup>(2)</sup> en los asientos delanteros que, en caso de colisión, se mueven hacia arriba y hacia delante para reducir la distancia con la cabeza y mitigar el latigazo cervical.



El Compass no sólo le protege por la parte delantera: también lo hace por la parte trasera y por los costados. Su figura emerge con confianza, sabiendo que dispone de una serie de sistemas de seguridad que le ofrecen la máxima tranquilidad en carretera y fuera de ella. Estará protegido por una estructura de seguridad que contiene una zona de deformación específicamente diseñada para absorber la energía en caso de un impacto frontal. El control de estabilidad (ESC)<sup>(2)</sup> de serie integra el sistema de frenos antibloqueo (ABS), el control de tracción y el sistema de asistencia a la frenada de emergencia (BAS). El ESC actúa automáticamente proporcionando una frenada adecuada a las ruedas cuando detecta anomalías en la trayectoria del vehículo y reduciendo la potencia del motor cuando el sistema detecta giros



**ASISTENTE DE ARRANCADA EN CUESTA (HSA).** De serie en los modelos de transmisión manual, el HSA mantiene la presión sobre los frenos durante un par de segundos de forma que ayuda a evitar la caída hacia atrás del vehículo cuando se arranca en pendiente.

**LLAVE CODIFICADA -SENTRY KEY.®** Una llave codificada única para su vehículo que le ayuda a tener su Compass donde lo dejó.

**RETROVISORES EXTERIORES ELÉCTRICOS Y CALEFACTABLES.** Derrite la nieve y el hielo de sus espejos retrovisores mientras calienta el habitáculo interior. Le permite mantener sus espejos libres y con buena

## Elementos de seguridad y protección

**SISTEMA DE MONITORIZACIÓN DE PRESIÓN DE NEUMÁTICOS.** Los sensores monitorizan continuamente la presión en los neumáticos y el sistema notifica inmediatamente al conductor cuando los niveles de presión bajan por debajo de lo recomendado.

**SISTEMA FREEDOM DRIVE I 4x4.** Lluvia, nieve, aguanieve y obstáculos llenos de barro no son problema para la transmisión Freedom Drive I del Compass, que ofrece de manera automática la mejor tracción en cada





# Manage My Files

My Music

My Pictures

My Address Book

12:06

MP3 - WMA - JPEG

ANTITHEFT

DONE

HARD DISC DRIVE

AUX

RBZ

RADIO

MEDIA

VOLUME

PUSH ON

LOAD

MENU

AUDIO

MY FILES

PULL



Manténgase conectado con la gente, la música, y sus dispositivos más importantes. Uconnect® es un entorno intuitivo para todos sus sistemas — teléfono móvil, radio, navegador, MP3 o Smartphone. El único propósito de este sistema de uso sencillo es hacer su vida más fácil. Esté donde esté.

#### TELÉFONO.



Hablar por teléfono mientras se conduce nunca ha sido más fácil y más responsable con las normas de tráfico. Uconnect Phone es el sistema de comunicación activado por voz que le permite hablar con manos libres mediante Bluetooth. Este sistema puede sincronizarse con su agenda -hasta un máximo de 1000 contactos- cada vez que usted accede al vehículo.

#### COMANDOS DE VOZ.



Facilita la conducción permitiendo mantener la vista en la carretera y las manos en el volante. Selección y memorización de emisoras por voz. Esta tecnología se adapta a cada usuario, que puede entrenarse para que el sistema reconozca mejor su voz, y entiende los comandos en alemán, inglés, francés, italiano y español.

#### ENTRETENIMIENTO. Maneje



todos sus sistemas. Acceda a sus CDs, DVDs, MP3s, iPod. Disco duro de 30 Gb con puerto USB, comandos por voz, Bluetooth. Los accesorios de Mopar aceptan DVDs, sistemas multimedia compatibles y videoconsolas.

#### NAVEGACIÓN.



El navegador le guiará paso a paso mediante comandos por voz y/o visuales. Puede también localizar puntos de interés cercanos como restaurantes, hospitales, tiendas u otros, así como información sobre tráfico, carreteras cortadas o accidentes, permitiendo así tomar las carreteras menos transitadas.

**EL HÉROE DEL TIEMPO.** La dirección de cremallera y piñón y la suspensión delantera y trasera independiente permiten obtener una conducción de primera clase en todo tipo de condiciones climatológicas. Con un amplio abanico de sistemas de seguridad y protección. Su valor salta a la vista.



Jeep® Compass Limited. El nuevo diseño le otorga al Compass una imagen actualizada y refrescante. Su renovado frontal proyecta fortaleza. Su parrilla delantera cromada y los nuevos elementos en la parte trasera son una muestra del refinamiento del Limited. El techo solar opcional abre su mundo hacia el cielo trayendo aire fresco a la conducción. El motor 2.2 CRD turbodiésel con filtro de partículas se caracteriza, entre otras cosas, por su bajo nivel de consumo de combustible y emisiones. Con el sistema de tracción total permanente Freedom Drive I disfrutará de la mejor tracción





**COMPASS LIMITED.** Dé un paso adelante y adéntrese en un nuevo concepto de estilo y capacidad para circular por cualquier tipo de terreno. **DE SERIE:** Motor 2.2 CRD, cambio manual de seis velocidades con asistencia de arrancada en cuesta (HSA), faros antiniebla, espejos retrovisores calefactables y eléctricos, asientos delanteros calefactables, volante forrado en cuero con control de velocidad y control de audio, asiento del conductor con seis reglajes eléctricos. Sistema de sonido de 4 altavoces, climatizador automático, llantas de aluminio de 18 pulgadas. **OPCIONAL:** Sistema de tracción Freedom Drive I, sistema de sonido con nueve altavoces Boston Acoustics®, incluyendo dos plegables en el portón posterior y un subwoofer.





**SONIDO ENVOLVENTE.** El Compass Limited lleva su música hacia la dirección correcta con el sistema opcional de audio Premium. Con 368 vatios de potencia y nueve altavoces Boston Acoustics®, incluyendo un subwoofer y dos altavoces plegables en el portón trasero.





**EL CUERO LO DICE TODO.** Una muestra de la alta calidad y comodidad del interior son sus asientos delanteros calefactables de serie, tapizados en cuero de primera calidad y su volante forrado en cuero con controles de audio y velocidad integrados.

**Jeep® Compass Limited.** Sienta los nuevos acabados interiores de tacto suave y acolchado del nuevo Compass Limited allí donde más lo necesite: en el reposabrazos de la consola central, en la consola central superior y en el panel de la puerta. Los detalles cromados dan un aspecto elegante al panel de instrumentos, a la consola central y a las salidas de aire. El habitáculo es un nuevo concepto de lujo, con elementos de serie como el climatizador automático, los asientos delanteros calefactables, monitorización de la presión de los neumáticos y la opción de un sistema multimedia con



**SISTEMA MULTIMEDIA A SU ALCANCE.** Con los controles de audio incorporados en el volante y la disponibilidad de un sistema multimedia con 30GB de Disco duro, sus manos se mantendrán al volante mientras navega a través de las 6700 canciones de capacidad de almacenamiento de la radio. Un conector de entrada auxiliar le permite estar convenientemente conectado a otros dispositivos exteriores de los que disponga.



Jeep® Compass Sport. Equipado, con espacio interior y con capacidad y estilo para moverse eficientemente de forma cómoda. El Compass Sport dispone de motores 2.2 CRD de 136 CV ó 163 CV de potencia acoplado a una transmisión manual de 6 velocidades que ofrece un rendimiento acorde a la legendaria capacidad de la marca Jeep. Con equipamiento de serie que incluye faros antiniebla, aire acondicionado con filtro de partículas, llantas de aluminio de 17 pulgadas, volante de cuero con

#### **LIBERTAD ASEGURADA.**

Diseñado bajo el concepto Freedom Drive y Off-Road, una vez al volante no cabe duda de estar en un auténtico Jeep. Disfrutará de la conducción incluso con climatología adversa, en la ciudad o en el campo, gracias al sistema de tracción total permanente en modo LOCK (bloqueado), que transfiere la misma cantidad de par al eje delantero y al eje trasero para mejorar la tracción a poca velocidad.





**COMPASS SPORT.** El punto de encuentro perfecto de la conducción por campo y ciudad. **DE SERIE:** Motor 2.2 CRD con cambio manual de 6 velocidades y asistente de arrancada en cuesta (HSA). Frenos Antibloqueo (ABS), Control Electrónico de Estabilidad (ESC)<sup>(2)</sup>, Asistencia a la frenada de emergencia, Control de tracción, Mitigación Electrónica del Balanceo (ERM), Airbags<sup>(1)</sup> frontales y Airbags<sup>(1)</sup> laterales de cortina, Sistema de ajuste de la suspensión según la conducción, Sistema antirrobo Sentry Key con inmovilizador, Asientos de tela Stain Repel, Radio AM/FM/DVD/MP3, Barras longitudinales en el techo en color aluminio, Ordenador de a bordo (EVIC) con sensor de temperatura externo. **OPCIONAL:** Sistema de tracción Freedom Drive I.







**UN TOQUE DE LUZ.** Los posavasos iluminados dan un toque único al ambiente interior. Este tipo de pequeños detalles son los que marcan la personalidad del Compass.

**Jeep® Compass Sport.** El habitáculo respira deportividad, con acabados interiores de novedoso diseño que se concentra en los pequeños detalles. El nuevo volante forrado en cuero, que se ofrece de serie con control de audio integrado, permite al conductor mantener la atención en la carretera y a los pasajeros disfrutar de la música. Todas las salidas de ventilación, pulsadores y accesorios se han mejorado y actualizado. Los asientos abatibles traseros 60/40 se pueden configurar para transportar un sinfín de



**ABIERTO A LOS CAMBIOS.**

El interior es muy versátil, ofreciendo un amplio y cómodo espacio a cuatro pasajeros. El respaldo del asiento del copiloto se pliega hacia adelante hasta quedarse completamente plano y permite apoyar dispositivos electrónicos, como por ejemplo, un portátil\*. Además, para la mejora del confort de los pasajeros, los asientos de atrás se reclinan hasta 12 grados para un viaje mucho más relajado y cómodo.

\*Asegure apropiadamente toda la carga.



**Jeep**<sup>®</sup>

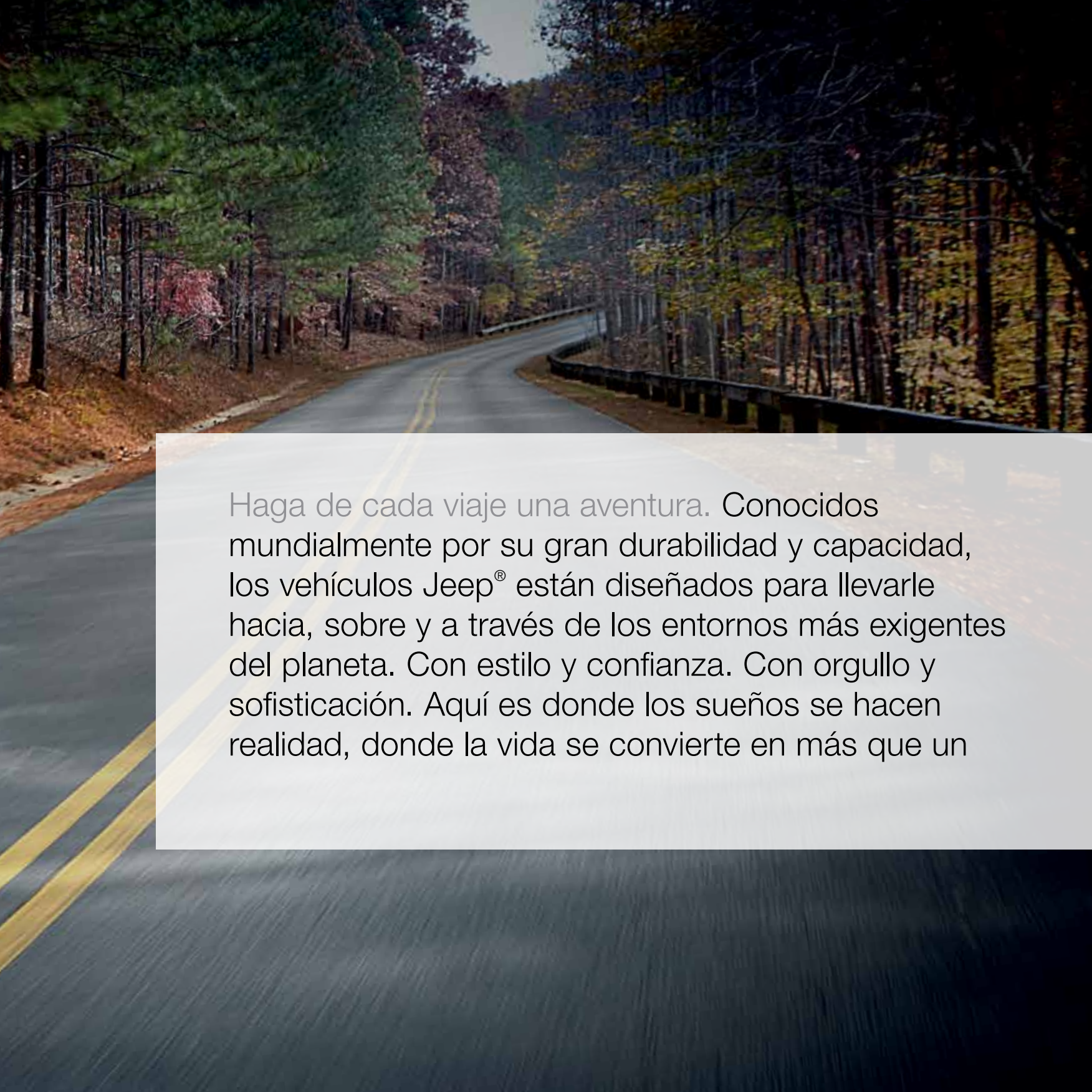

Haga de cada viaje una aventura. Conocidos mundialmente por su gran durabilidad y capacidad, los vehículos Jeep® están diseñados para llevarle hacia, sobre y a través de los entornos más exigentes del planeta. Con estilo y confianza. Con orgullo y sofisticación. Aquí es donde los sueños se hacen realidad, donde la vida se convierte en más que un